



Smashed Potatoes Game

De 2 a 4 jugadores / EDAD 5+
REQUIERE SER ARMADO POR UN ADULTO

Objetivo

Ayudar a tu papa a escapar a la granja antes de ser aplastada en la máquina de puré.



Contenido

- Tablero de juego • 4 botes PLAY-DOH® • 2 moldes de papa
- 8 piezas de la máquina de puré • Ruleta (con flecha de plástico y base) • 2 clavijas de tablero

Armado

Ver instrucciones completas en el reverso.

Casillas Del Tablero

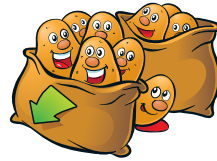

Partida: Todas las papas comienzan la carrera aquí.



Platos: Espera aquí hasta tu próximo turno. Si ya hay una papa sobre el plato, ¡ve hasta la siguiente casilla desocupada en la máquina de puré!

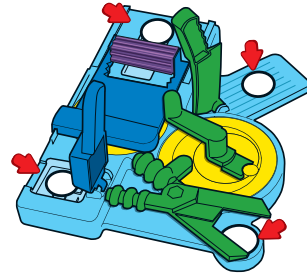

Máquina de puré (tijeras, cortapas ondulado, freidora, picapapas): Espera aquí hasta tu próximo turno. Si ya hay una papa en tu casilla en la máquina de puré, ve a la siguiente casilla desocupada.

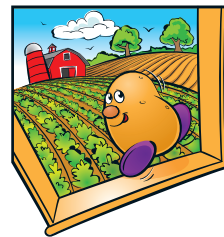

Llegada: ¡La primera papa que llegue a esta casilla, gana! No hace falta llegar con cuenta exacta.

Moldea Tus Papas!

Elige un color de masa PLAY-DOH y moldea tus papas como se muestra:

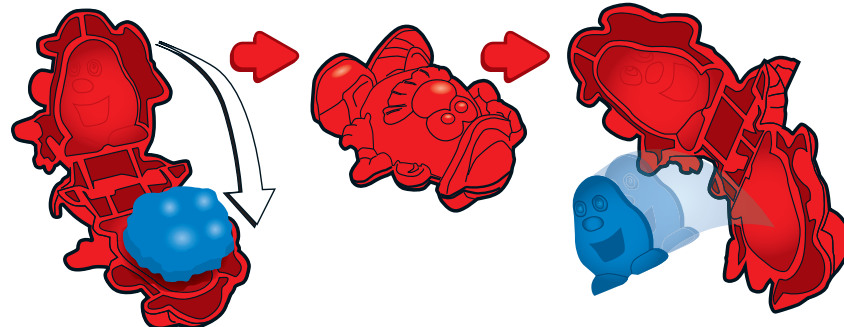

A Jugar!

Coloca tu papa en la casilla de salida. El jugador más joven empieza. **En tu turno:** Haz girar la ruleta y sigue las instrucciones. Después de eso, tu turno termina.

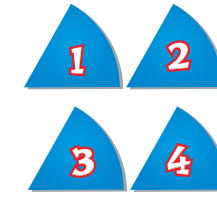

Mueve ese número de casillas.

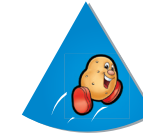

Mueve a la casilla delante del líder. Si tú eres el líder, avanza un espacio.



¡Aplasta todas las papas en la máquina de puré! Si las casillas en la máquina de puré están desocupadas, pon la papa de cualquier jugador en algún espacio de la máquina y después gira la manija, pica o conviértelas en papas fritas. También puedes optar por no aplastar a nadie en tu turno.

Te Aplastaron?

Moldea una nueva papa y regresa a la casilla de partida.

Ganaste?

El ganador es la primera papa en alcanzar la meta en una sola pieza.

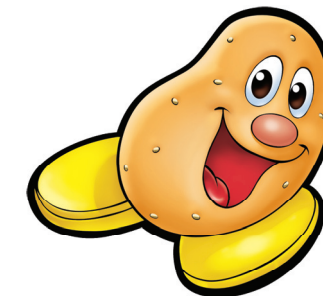
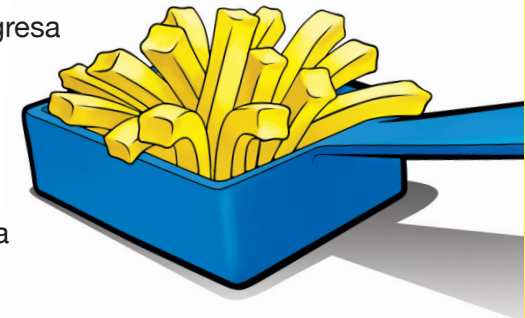

Para Guardar El Juego

Quita la manija antes de volver a poner la máquina de puré en la caja. Los demás componentes deberían entrar fácilmente en la caja.

Assembly

Carefully remove the game pieces from the plastic frame. If needed use an emery board or sandpaper to remove the excess plastic from the game pieces. Discard the frame after removing all of the game pieces.

Armado

Retira con cuidado las piezas del juego de la guía plástica. Si es necesario, utiliza una lima de uñas o papel de lija para eliminar cualquier exceso de plástico en las piezas del juego. Desecha la guía tras retirar todas las piezas.

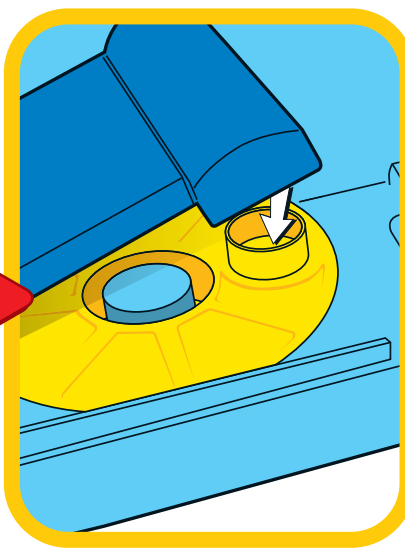
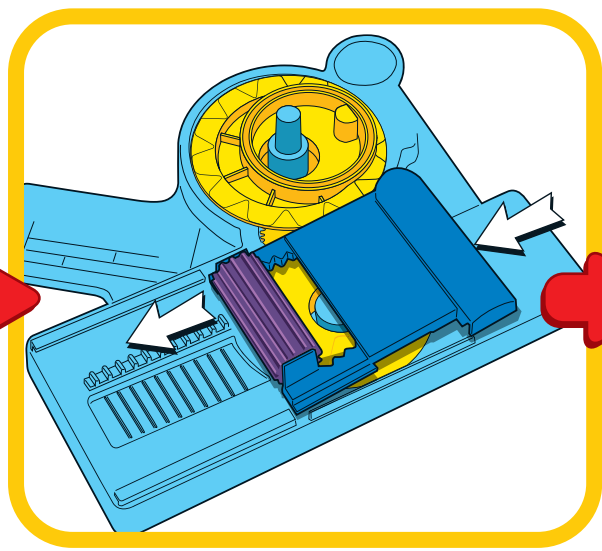
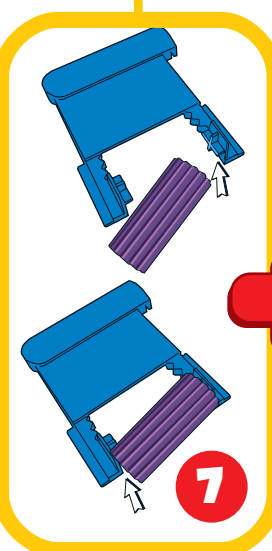
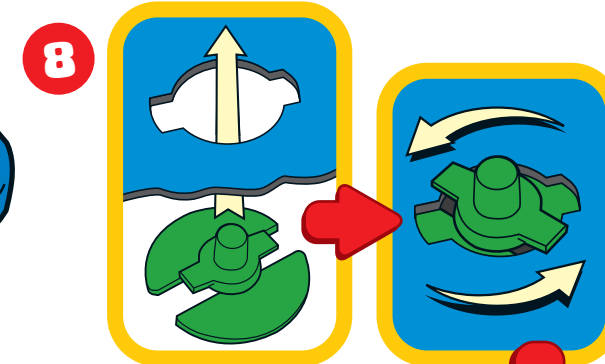
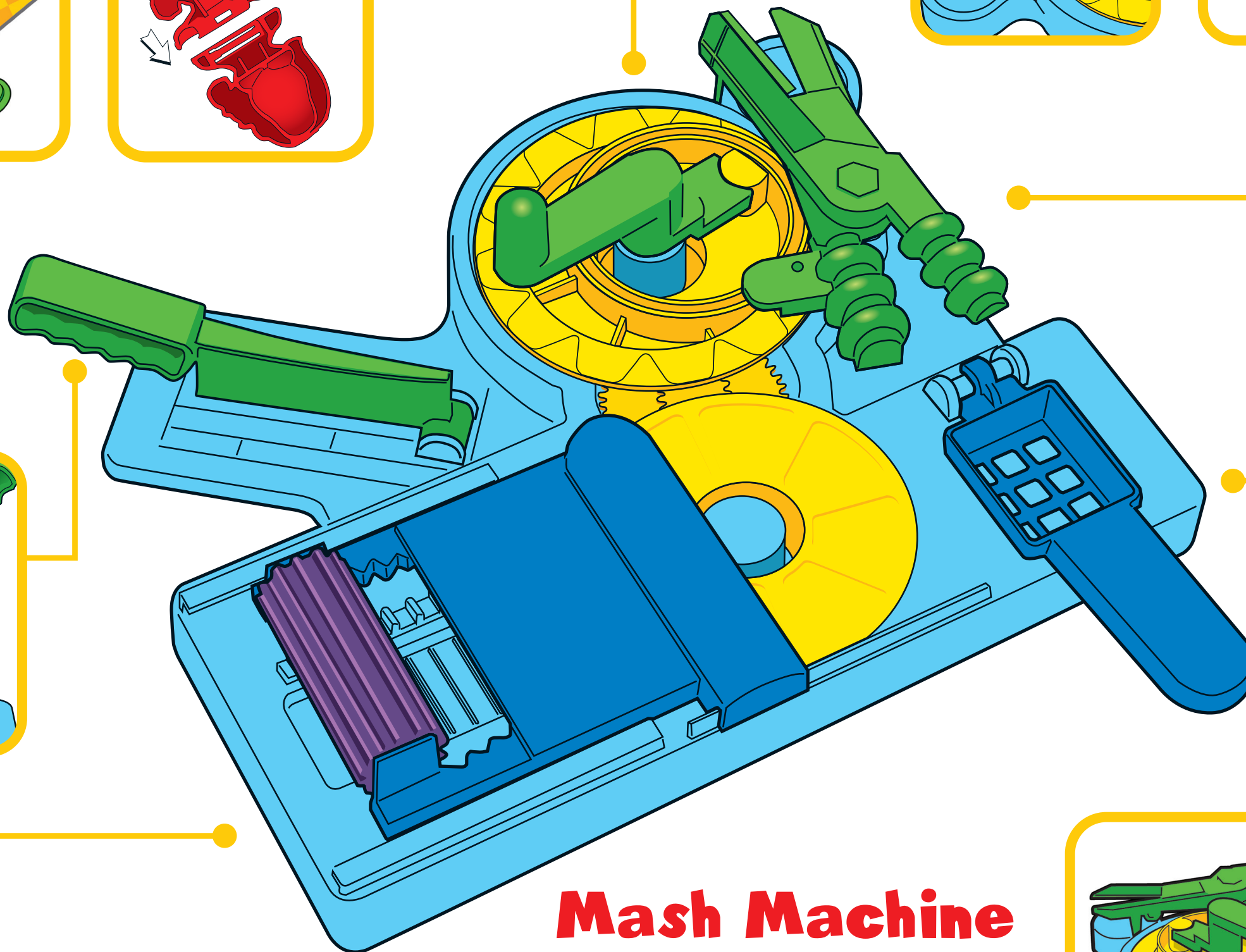
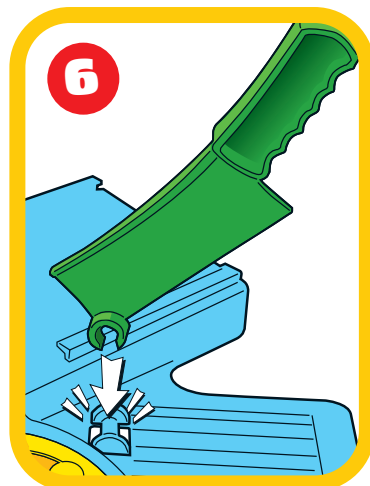
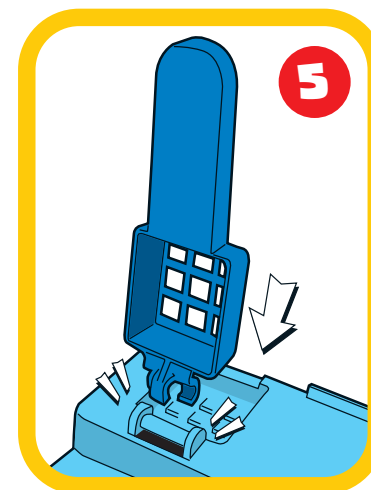
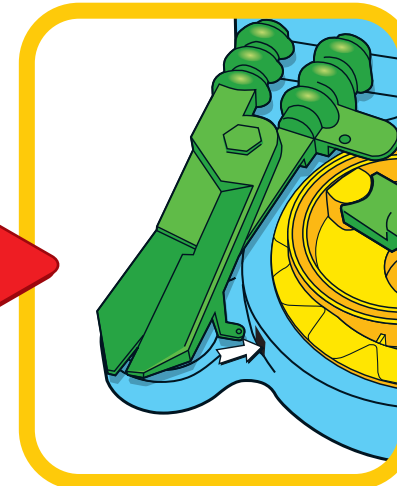
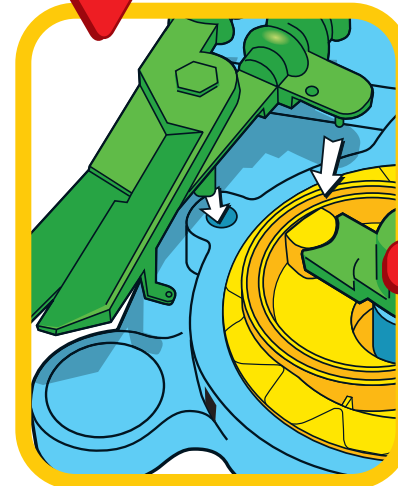
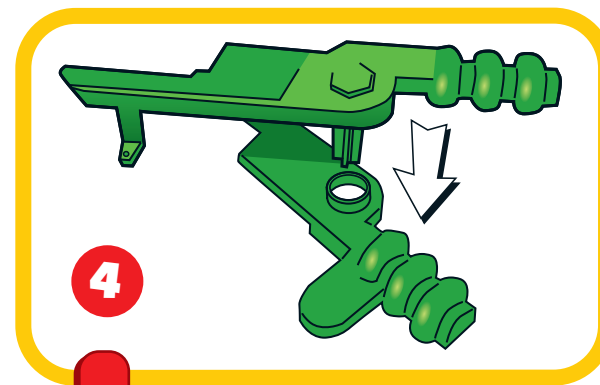
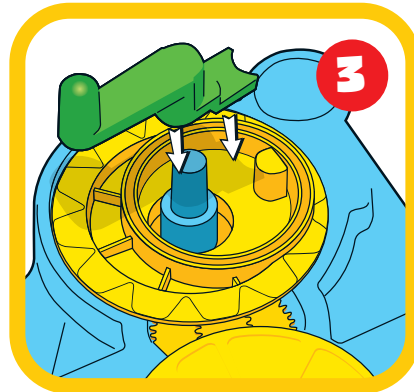

Mash Machine



© 2010 Hasbro, Pawtucket, RI 02862 USA. All Rights Reserved. TM & © denote U.S. Trademarks. US Pat. No. 6713624.
 Consumer contact:
 USA and Canada: Hasbro Games, Consumer Affairs Dept., P.O. Box 200, Pawtucket, RI 02862 USA. ☎ 888-836-7025.
 Hasbro Australia Ltd., Level 2, 37-41 Oxford Street, Epping, NSW 2121, Australia. ☎ 1300 138 697.
 Hasbro NZ (a branch of Hasbro Australia Ltd.), 221 Albany Highway, Auckland, New Zealand. ☎ 0508 828 200.
 Fun to play with, but not to eat.
 Molded results vary depending on child's age and level of skill.
 NOTICE TO PARENTS: CONTAINS WHEAT.
 NON-TOXIC. CONFORMS TO ASTM D4236.

hasbrogames.com

